

N 50  
 KG514A2 INTEGRIERBARE KÜHL-GEFRIERKOMBINATION  
 KI5672S30



COOKING PASSION SINCE 1877



A++



Die Einbau Kühl-Gefrierkombination mit dem Gefrierfach oben hält Obst- und Gemüse optimal frisch.

- ✓ FreshSafe: Der ideale Ort zur optimalen Lagerung für Ihr Obst und Gemüse.
- ✓ LED-Beleuchtung: Angenehm helles Licht im Kühlraum - durch langlebige LEDs.
- ✓ A++: Gerät mit besonders niedrigem Energieverbrauch.
- ✓ LowFrost: Verringert die Eisbildung im Gefrierfach und es kann schneller abgetaut werden.

#### Ausstattung

##### Technische Daten

Bauform : Eingebaut  
 Dekorrahmen/ - platte : Nicht möglich  
 Höhe (mm) : 1446  
 Gerätebreite (mm) : 541  
 Gerätetiefe (mm) : 545  
 Nischenmaße (H x B x T) (mm) : 1450 x 560 x 550  
 Nettogewicht (kg) : 52,0  
 Anschlusswert (W) : 90  
 Absicherung (A) : 10  
 Türanschlag : rechts wechselbar  
 Spannung (V) : 220-240  
 Frequenz (Hz) : 50  
 Approbationszertifikate : CE, VDE  
 Länge Anschlusskabel (cm) : 230  
 Lagerung bei Stromausfall (h) : 22  
 Anzahl Verdichter : 1  
 Anzahl unabhängiger Kühlkreisläufe : 1  
 Innenlüfter : Nein  
 Scharniere wechselbar : Ja  
 Anzahl verstellbarer Ablagen-Kühlteil (Stck) : 3  
 Flaschenregale : Nein  
 EAN-Nummer : 4242004204329  
 Marke : Neff  
 Internationale Bestellbezeichnung : KI5672S30  
 Energieeffizienzklasse (2010/30/EC) : A++  
 Jährlicher Energieverbrauch (kWh/annum) - neu (2010/30/EC) : 199  
 Nettofassungsvermögen Kühlteil (l) - neu (2010/30/EC) : 157  
 Nettofassungsvermögen Gefrierfach (l) - neu (2010/30/EC) : 52  
 Frostfree System : Nein  
 Lagerzeit bei Störung (h) : 22  
 Gefrierleistung (kg/24h) - neu (2010/30/EC) : 2  
 Klimaklasse : SN-T  
 Schalleistung (dB(A) re 1 pW) : 38  
 Art der Installation : Vollintegrierbar



N 50  
KG514A2 INTEGRIERBARE KÜHL-  
GEFRIERKOMBINATION  
KI5672S30

## Ausstattung

### Ausstattung:

- Schleppscharnier
- LED Beleuchtung

### Kühlteil

- Kühlraum: 157 l Nutzinhalt
- 4 Abstellflächen aus Sicherheitsglas, davon 3 höhenverstellbar
- 1 durchgehende Türabsteller

### Frischhaltesystem

- FreshSafe 1 Schublade - Der ideale Ort zur optimalen Lagerung für Ihr Obst und Gemüse.

### Gefrierteil

- \*\*\*\*-Gefrierraum: 52 l Nutzinhalt
- LowFrost - geringere Eisbildung, schnelleres Abtauen
- Gefriervermögen: 2.5 kg in 24 Std.
- Lagerzeit bei Störung: 22 Std.
- Gefriergut-Kalender
- 2 transparente Gefriergut-Schubladen

### Komfort und Sicherheit

- Elektronische Temperaturregelung über LED ablesbar
- Supergefrieren mit automatischer Deaktivierung
- Vollautomatische Abtauung im Kühlraum

### Leistung und Verbrauch

- Energieverbrauch: 199 kWh/Jahr
- Nutzinhalt gesamt: 209 l
- Geräuschwert: 38 dB(A) re 1 pW
- Klimaklasse: SN-T

### Technische Informationen

- Türanschlag rechts, wechselbar
- Nischenmaße (H x B x T): 145,0 cm x 56,0 cm x 55,0 cm
- Gerätegröße (H x B x T): 144,6 cm x 54,1 cm x 54,5 cm
- Anschlusswert: 90 W
- 220 - 240 V

### Zubehör

- 2 x Kälteakku, 2 x Eierablage, 1 x Eiwürfelschale
- LowFrost - geringere Eisbildung, schnelleres Abtauen

N 50  
 KG514A2 INTEGRIERBARE KÜHL-  
 GEFRIERKOMBINATION  
 KI5672S30

Maßzeichnungen

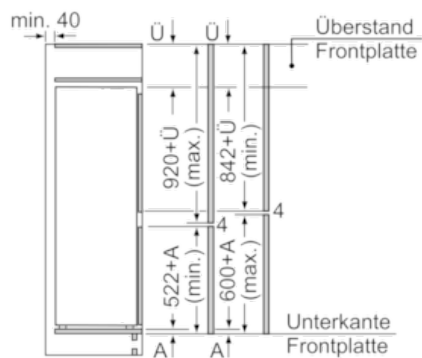
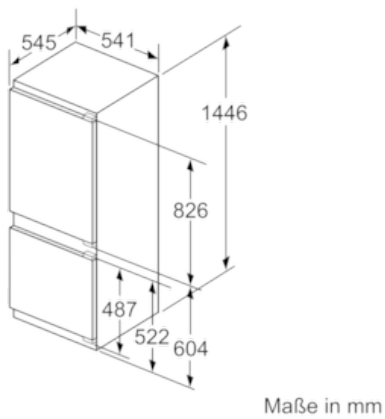
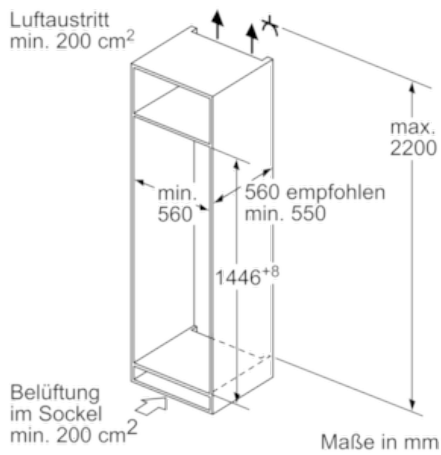

Die angegebenen Möbeltürmaße gelten für eine Türfuge von 4 mm.

Maße in mm